

SANUSTM
V U E P O I N T

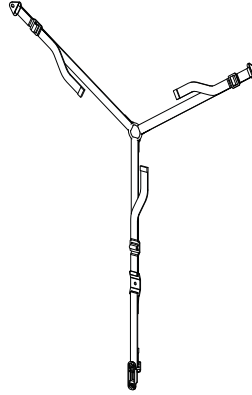

FPA701 INSTRUCTION MANUAL

We'll Make It Stress-Free

If you have any questions along the way, just give us a call.
1-888-333-9952. We're ready to help!

Scan to learn more
san.us/257



Before You Begin

Please check the following items:

- The wall you chose to mount your anti-tip strap is wood stud.
- You read and understand these directions.
- You refer to the documentation that came with your TV for additional guidance.
- You have the tools needed for installation.

If you do not understand these instructions, or have doubts about the safety of the installation, assembly or use of this product, contact Customer Service or call a qualified contractor.

⚠ CAUTION: Avoid potential personal injuries and property damage!

- This product is designed for use in wood stud only - DO NOT install into drywall alone
- Do not use this product for any purpose not explicitly specified by manufacturer
- Manufacturer is not responsible for damage or injury caused by incorrect assembly or use



NOTE: Para instrucciones en Español, ver páginas 16-19.

Tools Needed

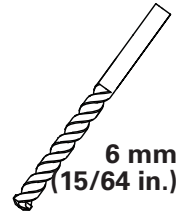
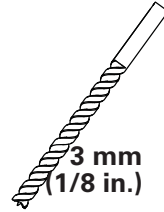
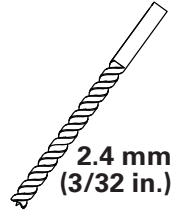
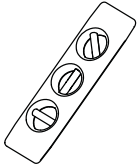
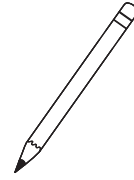
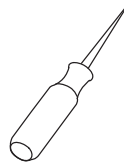
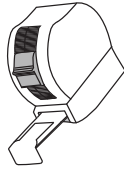
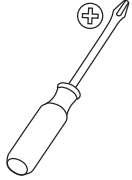

Supplied Parts and Hardware

⚠ WARNING: This product contains small items that could be a choking hazard if swallowed. Before starting assembly, verify all parts are included and undamaged. If any parts are missing or damaged, do not return the damaged item to your dealer; contact Customer Service. Never use damaged parts!

📄 NOTE: Not all hardware included will be used.

Parts and Hardware for STEP 1

TV Support Strap

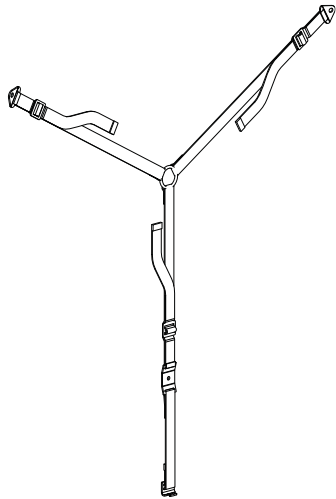

01 (1)

TV Screws

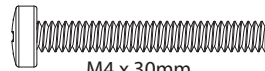

M4 x 30mm

02 (2)

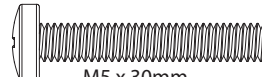

M5 x 30mm

03 (2)

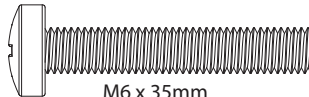

M6 x 35mm

04 (2)

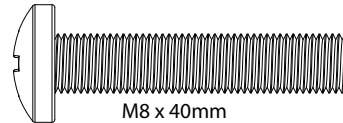

M8 x 40mm

05 (2)

Washers

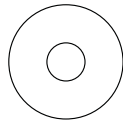

M4 / M5

06 (2)

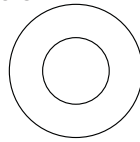

M6 / M8

07 (2)

Spacers

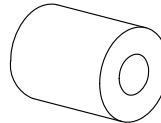

M4 / M5

08 (2)

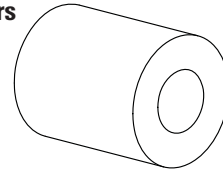

M6 / M8

09 (2)

Parts and Hardware for STEP 2

Mounting Plate Screws

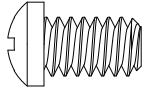

1/4-20
10 (1)

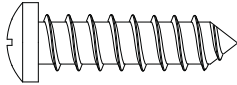

#10 x 1 in.
11 (1)

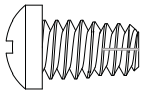

1/4-20
12 (1)

Parts and Hardware for STEP 3

Wood Stud Wall Mounting Hardware

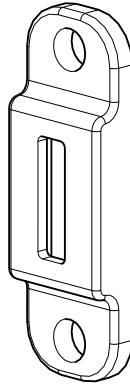

13 (1)

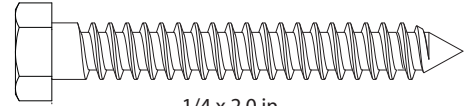

1/4 x 2.0 in.
14 (2)

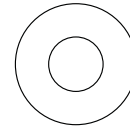

1/4 in.
15 (2)

STEP 1

Select TV Hardware and Attach Strap to TV

Hand thread screws into the threaded inserts on the back of your TV to determine the correct screw diameter (M4, M5, M6, or M8).

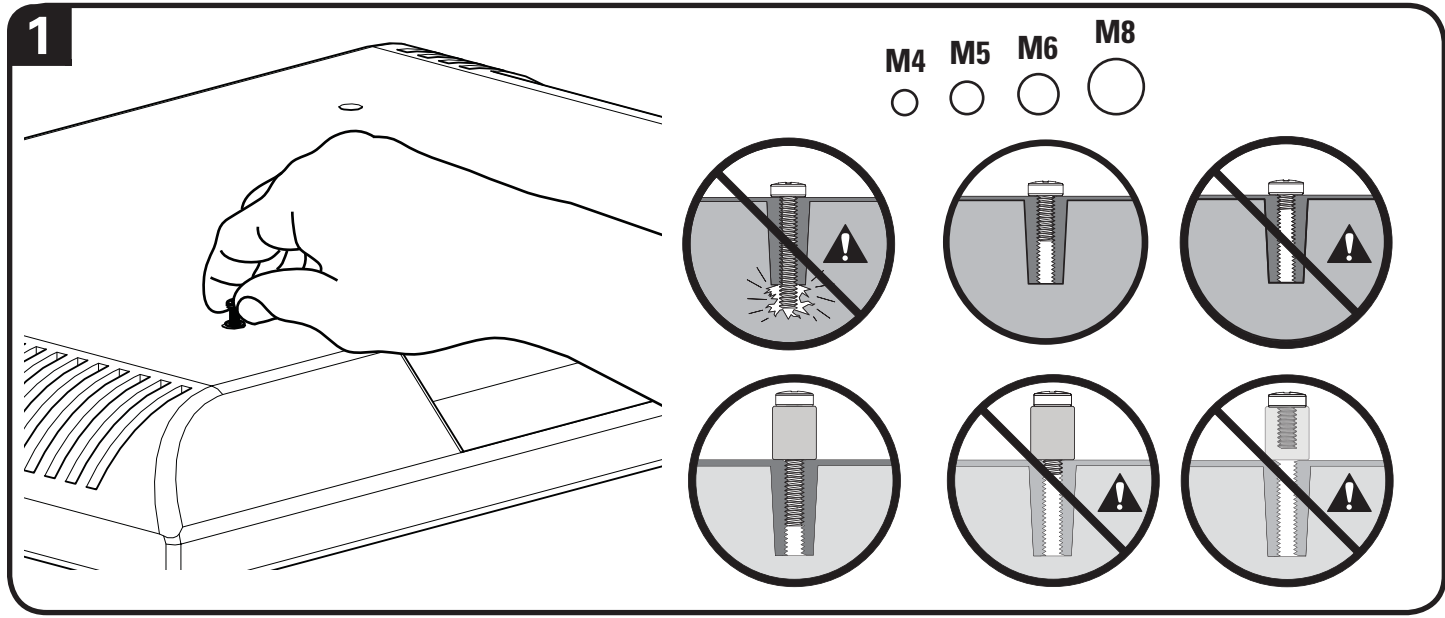

⚠ CAUTION: Avoid potential personal injuries and property damage! Verify that there are adequate threads to secure the brackets to the monitor. If you encounter resistance, stop immediately and contact customer service. Use the shortest screw and spacer combination to accommodate your needs. Using hardware that is too long may damage your TV.

Attach TV supports **T** of the strap **01** using one of the M4, M5, M6, or M8 screw, washer, spacer combinations shown.

▲ CAUTION: Avoid potential personal injuries and property damage!

TV supports **T** must be attached to the to bottom most mounting holes on the back of your TV.

Do not use screws without spacers.

Standard configurations are shown. For special applications, or if you are uncertain about your hardware selection, contact Customer Service.

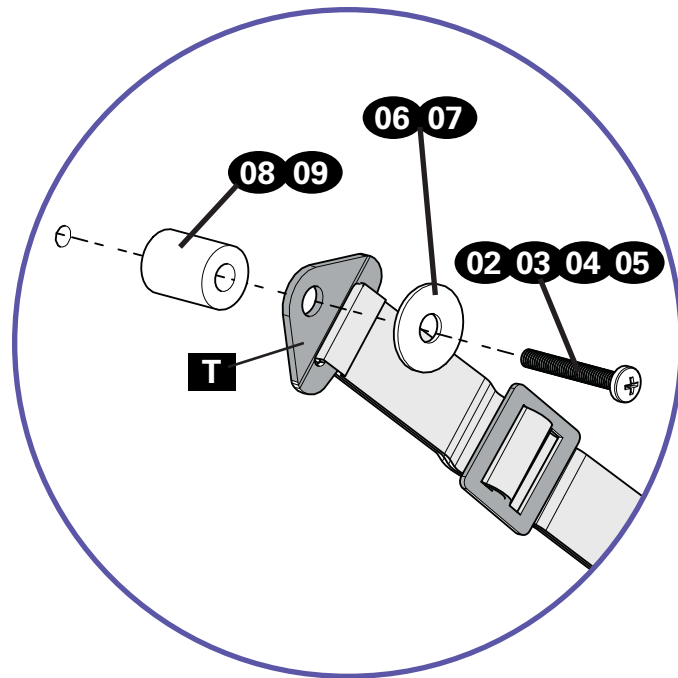
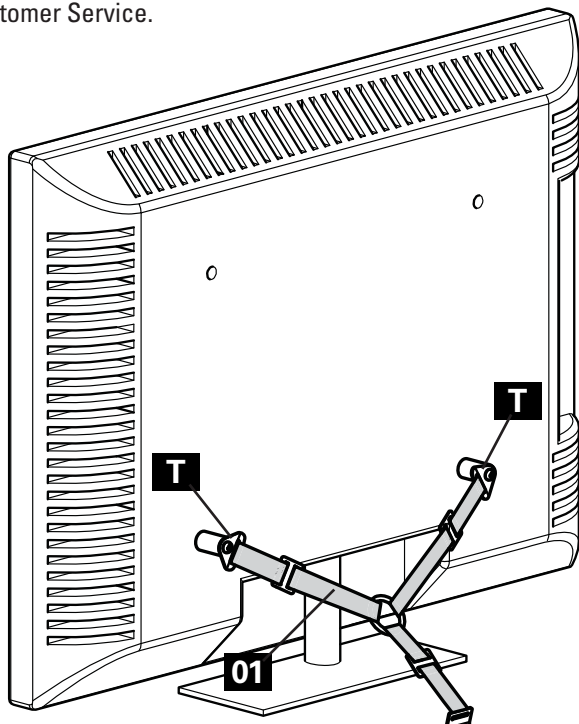

STEP 2-A

If you are attaching the anti-tip strap to compatible furniture:

1. Place the mounting plate **P** over the threaded insert on the back of the furniture.
2. Insert and tighten screw **10**.

▲ CAUTION: To avoid potential injuries or property damage!

1. Ensure mounting plate **P** is securely fastened to the furniture.
2. Ensure all straps **S** are tight.

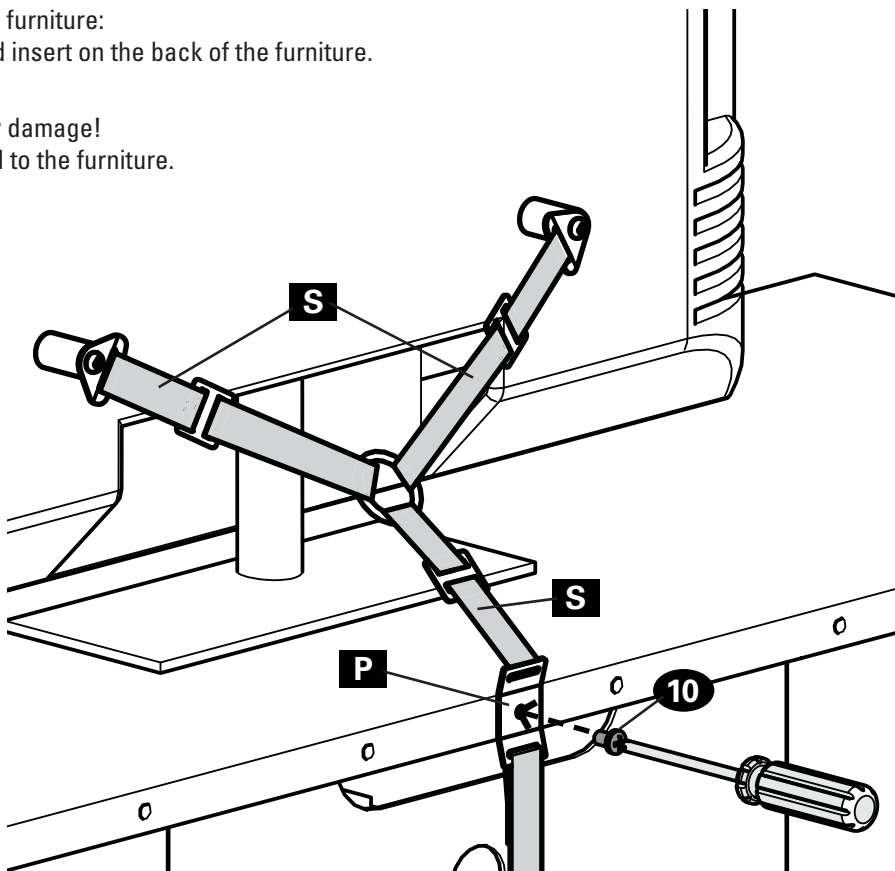
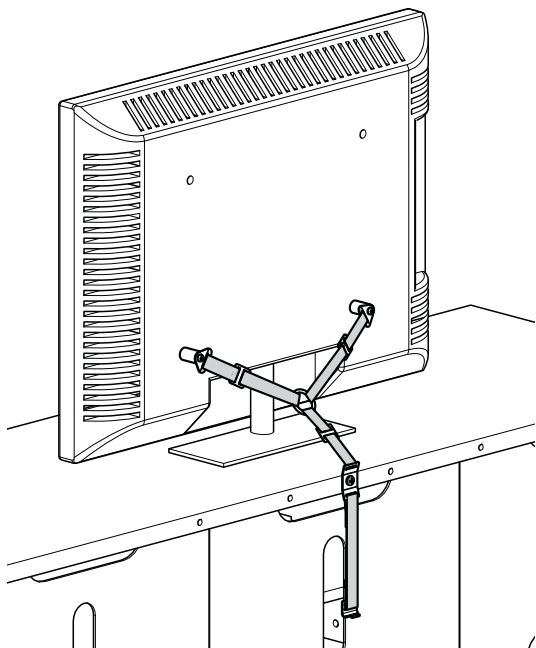

If you are attaching the anti-tip strap to wood furniture:

1. Locate a secure area near the top of the furniture that is at least 26 mm (1 in.) thick.
2. Drill pilot hole to a depth of 26 mm (1 in.) using a 2.4 mm (3/32 in.) diameter drill bit.
3. Place the mounting plate **P** over the drilled hole on the back of the furniture. Insert and tighten screw **11**.

▲ CAUTION: To avoid potential injuries or property damage!

1. Ensure mounting plate **P** is securely fastened to the furniture.
2. Ensure all straps **S** are tight.

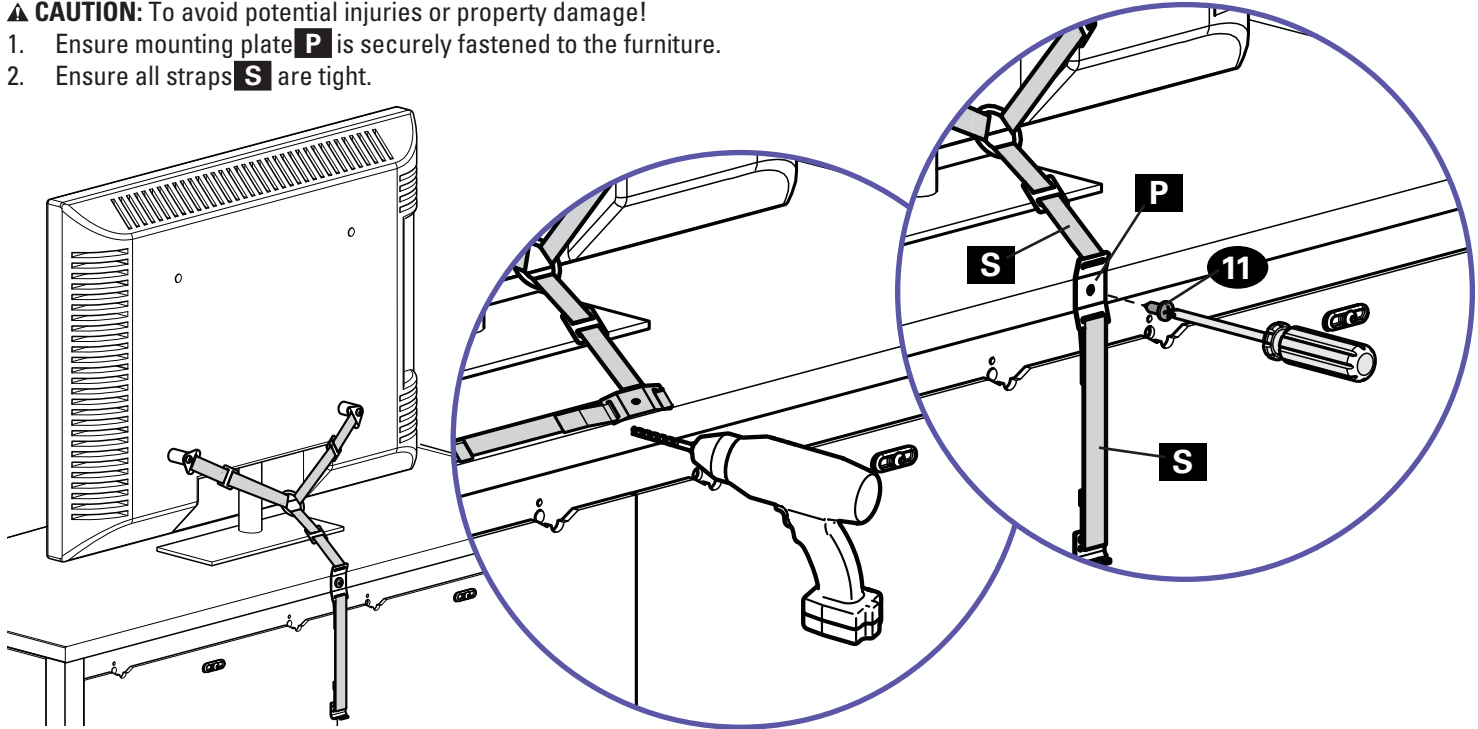

STEP 2-C

If you are attaching the anti-tip strap to metal furniture:

1. Locate a secure area near the top of the furniture that is at least 3 mm (1/8 in.) thick.
2. Drill pilot hole to a depth of 13 mm (1/2 in.) using a 6 mm (15/64 in.) diameter drill bit.
3. Place the mounting plate **P** over the drilled hole on the back of the furniture. Insert and tighten screw **12**.

▲ CAUTION: To avoid potential injuries or property damage!

1. Ensure mounting plate **P** is securely fastened to the furniture.
2. Ensure all straps **S** are tight.

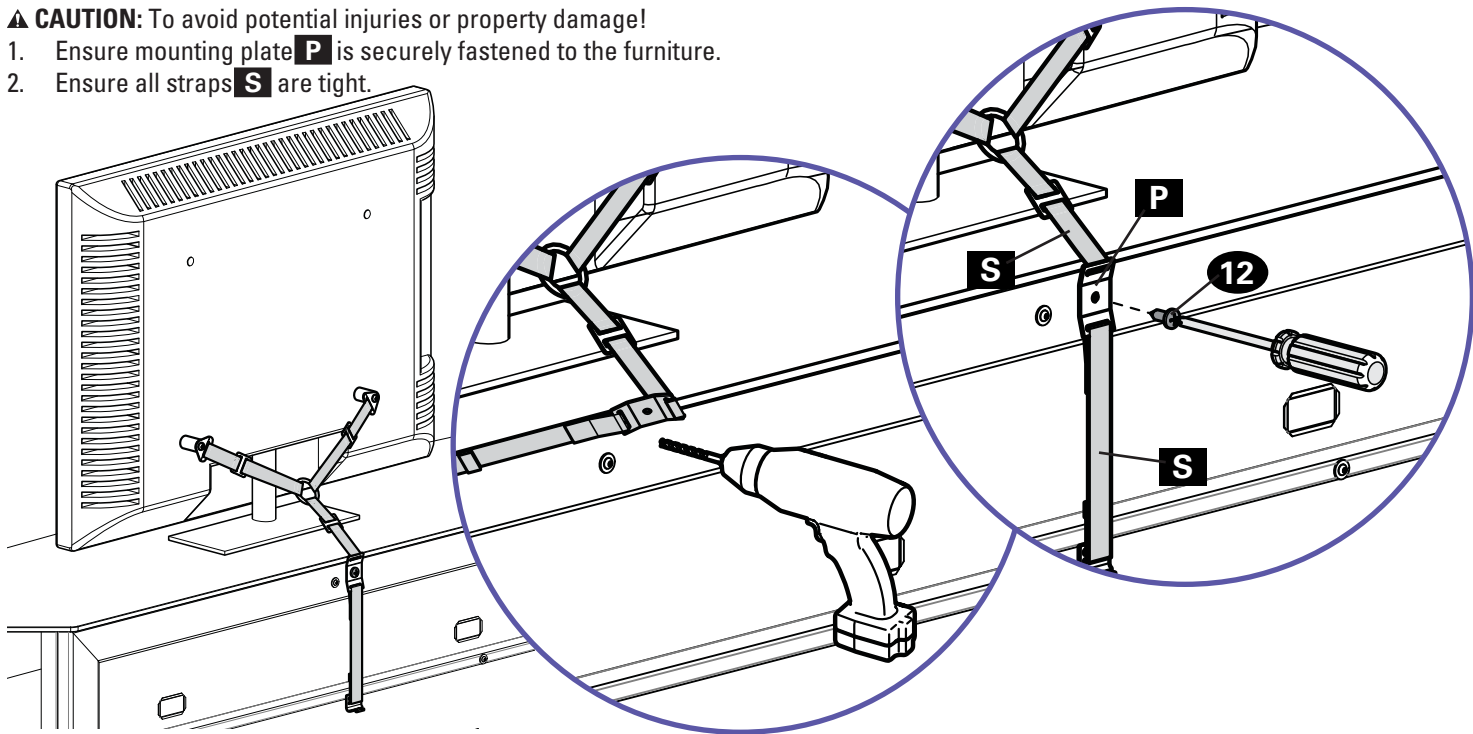

STEP 3

Attach the Wall Plate and the Anti-tip Strap to the Wall (Wood Stud ONLY!)

1. Locate stud. Verify the center of the stud using an awl, a thin nail, or an edge to edge stud finder.
 - ▲ **CAUTION:** Avoid potential personal injuries and property damage!
 - Drywall covering the wall must not exceed 16 mm (5/8 in.).
 - Minimum wood stud size: common 51 x 102 mm (2 x 4 in.) nominal 38 x 89 mm (1½ x 3½ in.).
2. Level the wall plate template **13** and mark the hole locations.

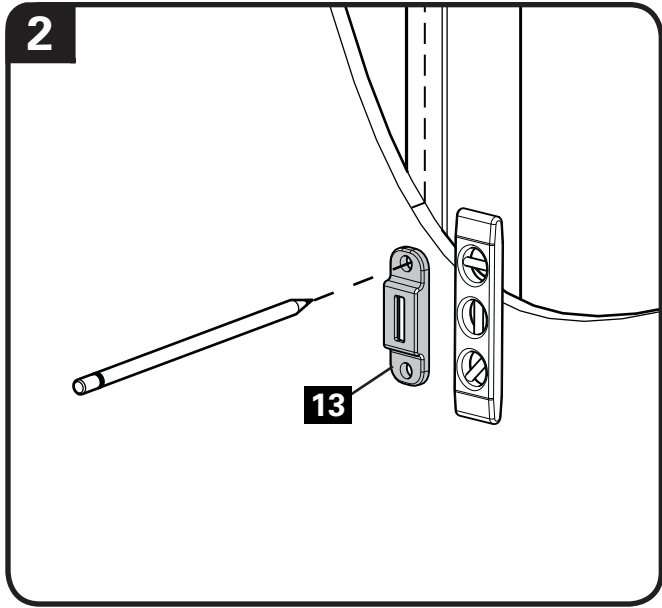
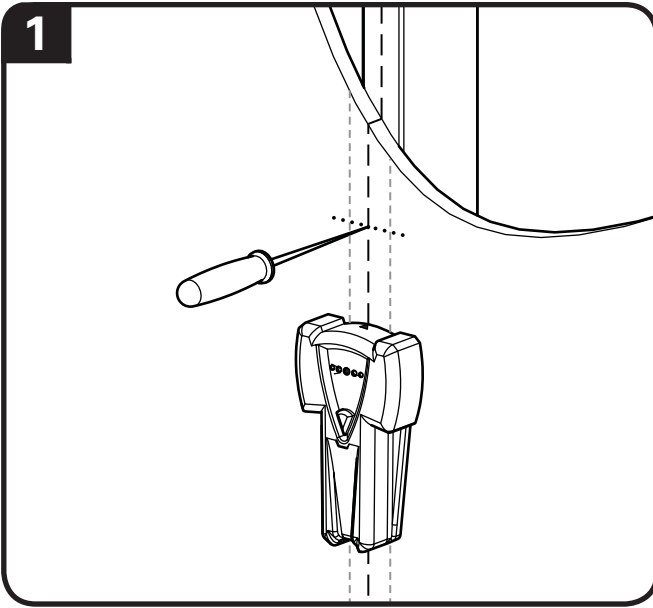

3. Drill pilot holes as illustrated.

! **IMPORTANT:** Pilot holes must be drilled to a depth of 63.5 mm (2½ in.), using a 3 mm (1/8 in.) diameter drill bit.

4. Tighten the lag bolts **14** only until they are pulled firmly against the washers **15**.

! **CAUTION:** Improper use could reduce the holding power of the lag bolt. DO NOT over-tighten the lag bolts **14**.

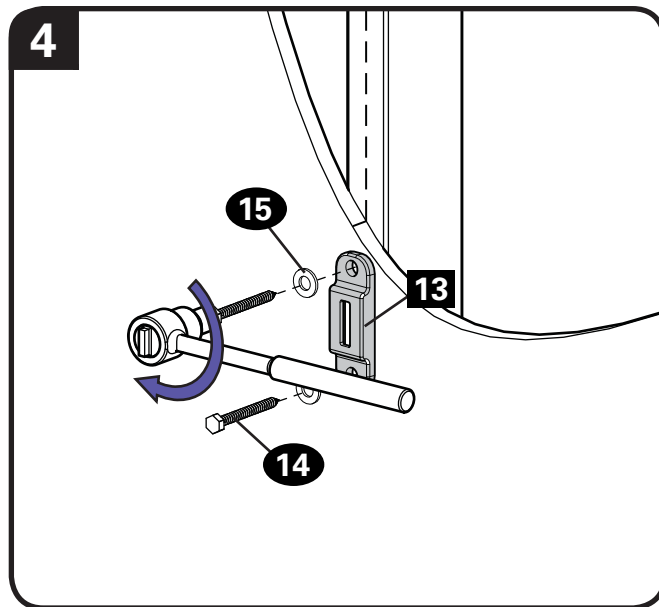
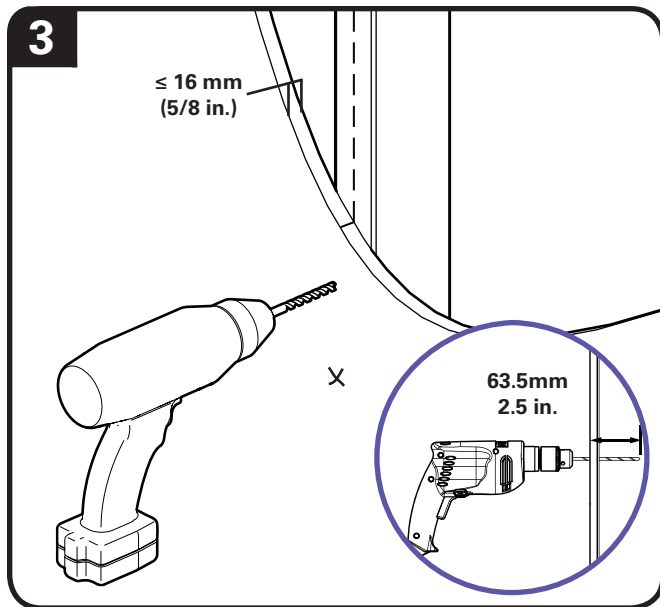

STEP 3 Continued

5. Insert the strap hook **H** into the wall plate **13**.
6. Rotate the strap hook **H** so it is perpendicular to the wall plate **13**.
7. Tighten straps **S**.



NOTE: If you need to move your furniture, loosen the straps and then unclip the strap hook **H** from the wall plate **13**.

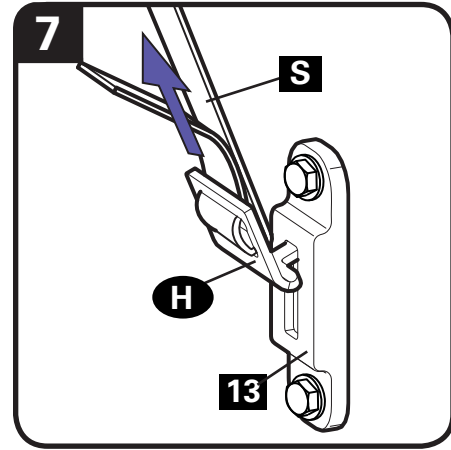
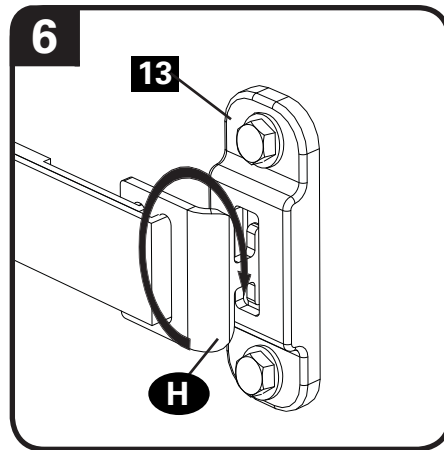
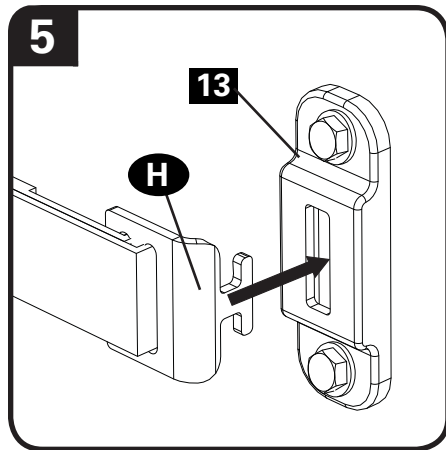

INSTRUCCIONES DE SEGURIDAD IMPORTANTES. CONSÉRVELAS. LEA TODO EL MANUAL ANTES DE UTILIZAR ESTE PRODUCTO.

Antes de comenzar

Cerciórese de:

- que la pared escogida para el montaje de su correa antivuelco sea de montantes de madera.
- haber leído y comprendido estas instrucciones;
- consultar la documentación incluida con su televisor para una mayor orientación;
- tener todas las herramientas necesarias para la instalación.

Si no entiende las instrucciones o si tiene dudas acerca de la seguridad de la instalación, del ensamblado o del uso del producto, contáctese con el servicio de atención al cliente o llame a un técnico calificado.

⚠ PRECAUCIÓN: Evite posibles lesiones personales y daños materiales.

- Este producto fue diseñado para su uso en montantes de madera únicamente - NO instalar en yeso solo
- No utilice este producto para ningún otro propósito que no sea el explícitamente especificado por el fabricante
- El fabricante no se responsabiliza por ningún daño o lesión resultante del montaje incorrecto o del uso indebido

Herramientas necesarias

Piezas y elementos de sujeción suministrados

⚠ ADVERTENCIA: Este producto contiene piezas pequeñas que, si fuesen tragadas, podrían producir asfixia.

Antes de iniciar el ensamblaje, compruebe que todas las piezas estén incluidas y en buenas condiciones. Si faltan piezas o alguna está dañada, no devuelva el artículo al distribuidor; póngase en contacto con el servicio de atención al cliente. Nunca utilice piezas deterioradas.



NOTA: No todos los elementos de sujeción incluidos deberán utilizarse.

PASO 1

Seleccionar los elementos de sujeción y colocar la correa al televisor

Enrosque manualmente los tornillos en los encastres roscados de la parte posterior del televisor a fin de determinar el diámetro correcto de los tornillos (M4, M5, M6 o M8).

⚠ PRECAUCIÓN: Evite posibles lesiones personales y daños materiales. Verifique que las roscas sean adecuadas para fijar las placas de sujeción al televisor. Si encuentra resistencia, deténgase de inmediato y contáctese con el servicio de atención al cliente. Utilice la combinación de tornillo y espaciador más corta que se ajuste a sus necesidades. Si usa elementos de sujeción demasiado largos puede dañar el televisor. Fije los soportes para televisor **T** de la correa **01** usando una de las combinaciones de tornillos M4, M5, M6, o M8, arandelas y espaciadores que se muestran.

⚠ PRECAUCIÓN: Evite posibles lesiones personales y daños materiales.

Los soportes para televisor **T** deben atornillarse en los orificios de montaje de la parte posterior del televisor más cercanos al pie de éste. No use tornillos sin espaciador.

Se ilustran las configuraciones estándar. Si desea información sobre aplicaciones especiales o si tiene dudas sobre la selección de piezas, contáctese con el servicio de atención al cliente.

PASO 2-A

Si va a instalar la correa antivuelco en un mueble compatible:

1. Coloque la placa de montaje **P** sobre el encastre roscado de la parte posterior del mueble.
2. Introduzca y ajuste el tornillo **10**.

⚠ PRECAUCIÓN: Para evitar lesiones y daños materiales:

1. Asegúrese de que la placa de montaje **P** esté bien sujeta al mueble.
2. Cerciore que todas las correas **S** queden tirantes.

PASO 2-B

Si va a instalar la correa antivuelco en un mueble de madera:

1. Busque un área segura cerca de la parte superior del mueble, que tenga un espesor de 26 mm (1 pulgada) como mínimo.
2. Con una mecha de 2,4 mm (3/32 pulgada) de diámetro, haga un orificio de 26 mm (1 pulgada) de profundidad.
3. Coloque la placa de montaje **P** sobre el orificio perforado en la parte posterior del mueble. Introduzca y ajuste el tornillo **11**.

▲PRECAUCIÓN: Para evitar lesiones y daños materiales:

4. Asegúrese de que la placa de montaje **P** esté bien sujeta al mueble.
5. Verifique que todas las correas **S** estén tirantes.

PASO 2-C

Si va a instalar la correa antivuelco en un mueble de metal:

1. Busque un área segura cerca de la parte superior del mueble, que tenga un espesor de 3 mm (1/8 pulgada) como mínimo.
2. Con una mecha de 6 mm (15/64 pulgada) de diámetro, haga un orificio de 13 mm (1/2 pulgada) de profundidad.
3. Coloque la placa de montaje **P** sobre el orificio perforado en la parte posterior del mueble. Introduzca y ajuste el tornillo **12**.

▲PRECAUCIÓN: Para evitar lesiones y daños materiales:

4. Asegúrese de que la placa de montaje **P** esté bien sujeta al mueble.
5. Verifique que todas las correas **S** estén tirantes.

PASO 3

Fijar la placa mural y la correa antivuelco a la pared (¡SÓLO montantes de madera!)

1. Localice un montante. Verifique el centro del montante con un punzón o un clavo delgado, o bien utilice un detector de bordes de montantes.

⚠ PRECAUCIÓN: Evite posibles lesiones personales y daños materiales.

- El material que recubre la pared no debe exceder los 16 mm (5/8 pulgada).
- Tamaño mínimo del montante de madera: común 51 mm x 102 mm (2 x 4 pulgadas) (nominal 38 mm x 89 mm [1½ x 3½ pulgadas])

2. Nivele la placa mural **13** y marque la ubicación de los orificios.

3. Realice los orificios como se indica en la ilustración.

! IMPORTANTE: Los orificios guía deben realizarse con una mecha de 3 mm (1/8 pulgada) de diámetro hasta una profundidad de 63,5 mm (2,5 pulgadas).

4. Ajuste los tornillos tirafondo **14** solamente hasta que queden firmes contra las arandelas **15**.

⚠ PRECAUCIÓN: El uso indebido podría reducir la capacidad de retención de los tornillos tirafondo. NO ajuste en exceso los tornillos tirafondo **14**.

5. Inserte el gancho de la correa **H** en la placa mural **13**.

6. Gire el gancho de la correa **H** de manera de que quede perpendicular a la placa mural **13**.

7. Tense las correas **S**.



NOTA: Si tuviera que mover el mueble, afloje las correas y luego desprenda el gancho de la correa **H** de la placa mural **13**.



Thank you for choosing Sanus VuePoint!

Please take a moment to let us know how we did:



Call us: 888-333-9952

UK: 0800 056 2853



Email us: info@sanus.com



Leave a review: vuepoint.sanus.com

Milestone AV Technologies and its affiliated corporations and subsidiaries (collectively, "Milestone"), intend to make this manual accurate and complete. However, Milestone makes no claim that the information contained herein covers all details, conditions, or variations. Nor does it provide for every possible contingency in connection with the installation or use of this product. The information contained in this document is subject to change without notice or obligation of any kind. Milestone makes no representation of warranty, expressed or implied, regarding the information contained herein. Milestone assumes no responsibility for accuracy, completeness or sufficiency of the information contained in this document.

©2014 Milestone AV Technologies. All rights reserved. Sanus is a division of Milestone.

All other brand names or marks are used for identification purposes and are trademarks of their respective owners.